

EXCAVATOR/パワーショベル

BASIC INFORMATION / 基本情報

MAKER/MODEL メーカー/型式	Komatsu/ PC78US-6NO	SERIAL No. 製造番号	12813	MFG YEAR 年式	2007
HOUR METER 稼働時間計	3678 Hr	HOUR METER REPLACED AT: (稼働時間計交換時:		Hr)	
OPTIONS オプション	BLADE 排土板 YES/有	CRANE クレーン NO/無	PIPING 配管 YES/有	BODY CONDITION 外観状態 (GRADE A-E)	C
COLOR 機体色	GENUINE 純正色	COCKPIT 運転席	CABIN キャビン		
COMMENT: コメント:	with spare key (2) スペアキーあり (2)				
Grade Reference:	A: NEW OR EQUIVALENT QUALITY / 新品またはそれに準ずる B: GOOD QUALITY OR REPAIRED / 良好または修理済み C: APPROPRIATE FOR ITS YEAR OR WORKING HOUR / 年式・稼働時間相応		D: WORKABLE BUT DEGRADED. NEED REPAIRING / 作動可能だが劣化大・要修理 E: NOT WORKABLE. MUST BE REPLACED / 作動不能・要交換		

HYDRAULIC PARTS OIL LEAKAGE & OTHERS / 油圧系 油漏れなど

BOOM CYLINDER ブームシリンダー	BLADE CYLINDER 排土板シリンダー	
ARM CYLINDER アームシリンダー		
BUCKET CYLINDER バケットシリンダー	OFFSET CYLINDER オフセットシリンダー	
MAIN PUMP メインポンプ	NORMAL 正常	COMMENT: コメント:
SWIVEL JOINT スィベルジョイント	HYD OIL LEVEL 作動油の量	GOOD 適量
GENERAL COMMENT 総合コメント	Hyd hose & pipe -worn out 油圧ホース、パイプ劣化	

ENGINE / エンジン

MAKER メーカー	Komatsu	MODEL モデル	S4D95LE-3
EPA STICKER	YES / 有	ENGINE SOUND エンジン音	NORMAL 正常
EXHAUST COLOR 排気色	NORMAL 正常	COOLING WATER 冷却水	NORMAL 適量
OIL LEAKAGE エンジン周辺油漏れ	OIL LEAKAGE (SMALL) 油漏れ (小) Fuel leaks around injection pump	BATTERY バッテリー	NORMAL 正常
		OIL CONDITION オイル コンディション	NORMAL 正常
COMMENT コメント	: Blow-by (small) : ブローバイ(小)		

OPERATION SYSTEM / 操作系

AIR CONDITIONING 空調	W/HEATER & COOLER ヒーター&クーラー
TRAVELLING SPEED CHANGE 走行スピード切替	YES 有
MULTI-CONTROL VALVE マルチレバー	NONE 無
ARM CRANE アームクレーン	NONE 無
MONITOR DISPLAY モニターディスプレイ	YES 有
AUTO IDLING オートアイドル	YES 有

FRONT / 作業機

BUCKET バケツ	STD スタンダード	Worn Out - Hole へり大 穴あき	WITH RED COUPLER 赤カマ付
BUCKET PIN, BOSS バケツ ピン・ボス	C-D	(GRADE A-E)	
ARM アーム	STD 標準		
ARM PIN, BOSS アーム ピン・ボス	C-D	(GRADE A-E)	
BOOM ブーム	STD 標準		
BOOM PIN, BOSS ブーム ピン・ボス	C	(GRADE A-E)	
SWING BRAKE 旋回ブレーキ	NORMAL 正常		
SWING TABLE CONDITION 旋回ガタ	C	(GRADE A-E)	
COMMENT: コメント:			

UNDERCARRIAGE / 足回り

SHOE TYPE : シュータイプ :	STEEL + PAD 鉄シュー+パッド	SHOE WIDTH シュー幅	450 mm
	LEFT 左		RIGHT 右
TRAVELLING 走行	NORMAL 正常		NORMAL 正常
PIN BUSH ピンブッシュ	C		C
LINK リンク	C		C
ADJUST アジャスト	C		C
UPPER ROLLER キャリアローラー	C		C
LOWER ROLLER トラックローラー	C		C
○ : NORMAL 正常 ● : OIL LEAKAGE 油漏れ × : MISSING 欠品	○ ○ ○ ○ ○		○ ○ ○ ○ ○
COMMENT コメント			

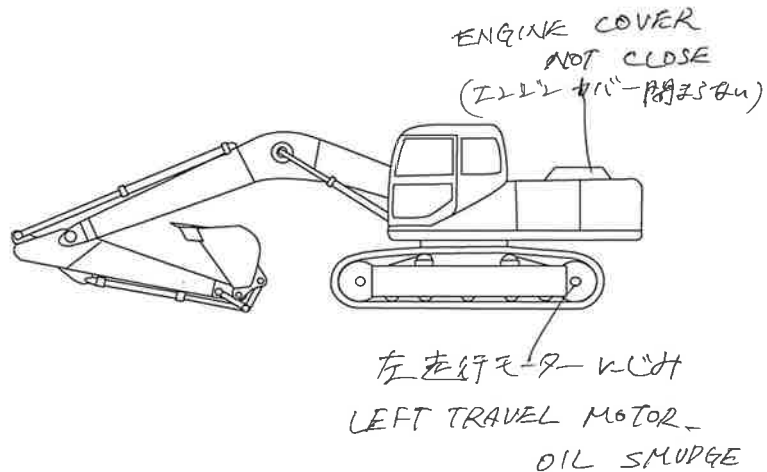
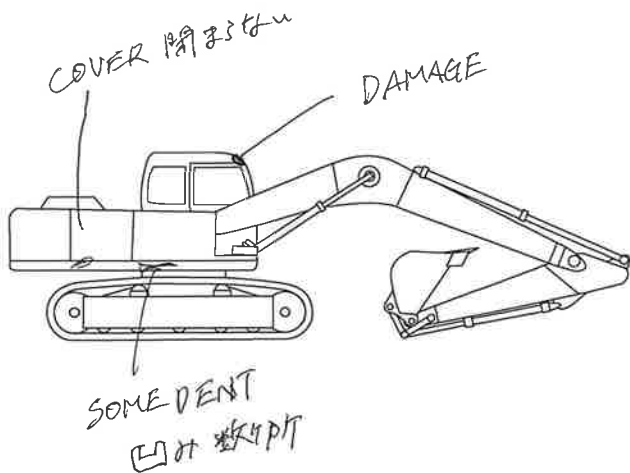

12813